

Laxihub

Powered by

tuya[®]

Intelligence
Inside

RYCHLÝ PRŮVODCE

M2/M2C

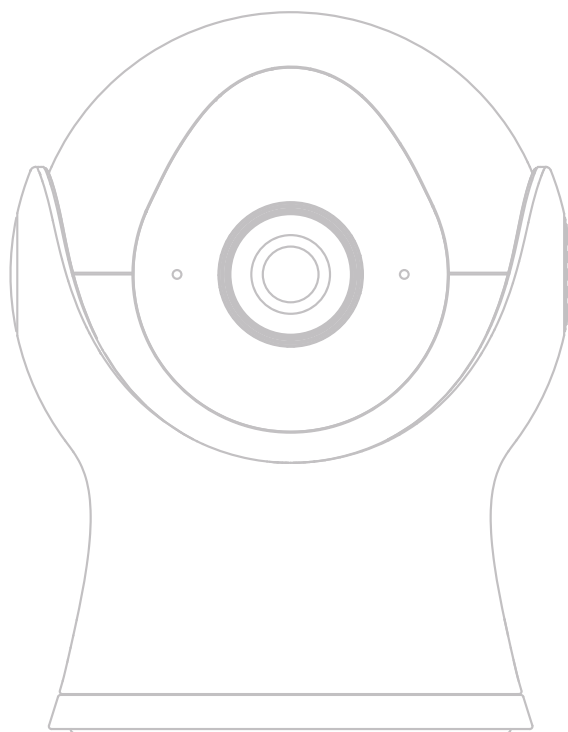

Co je v krabici

Všechny díly naleznete v tomto kontrolním seznamu.

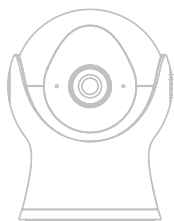

M2/M2C

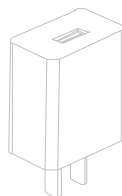

Napájecí adaptér

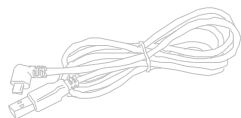

Kabel USB

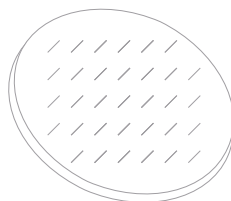

Lepicí podložka

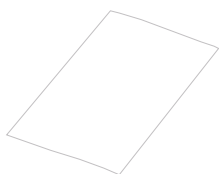

Návod k použití



Kolík

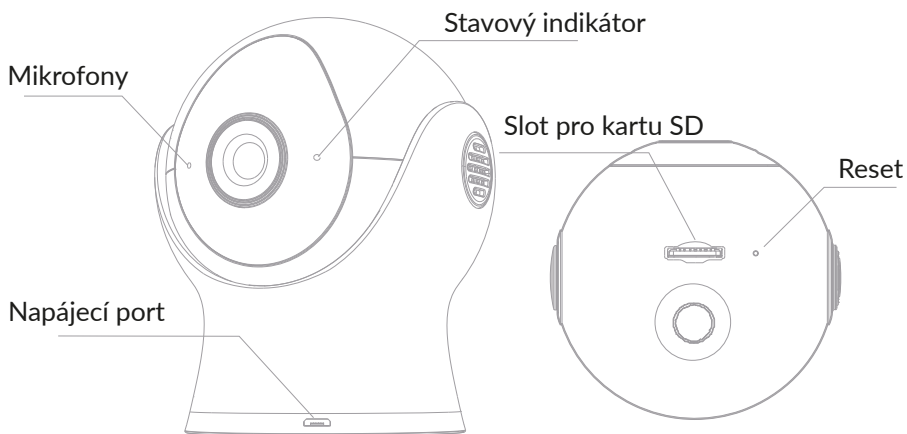

Popis

Napájení	DC5V±10%
Stavový indikátor	<ul style="list-style-type: none"> • Červená kontrolka svítí: síť kamer je abnormální • Blikající červené světlo: čekání připojení WiFi; nebo aktuálně připojení (rychlejší blikání) • Zapnuté modré světlo: fotoaparát funguje správně Blikající modré světlo: aktuálně opětovné připojení (rychlejší blikání)
Mikrofon	Zachycení zvuků pro video

Slot pro kartu SD	Podpora místního úložiště karet SD (Max.128GB)
Reset	Stisknutím a podržením kolíku po dobu 5 sekund resetujete zařízení (pokud jste změnili nastavení, vrátí se do výchozího továrního nastavení).

Instalace

1. Nalepte lepicí podložku do středu spodní části kameru

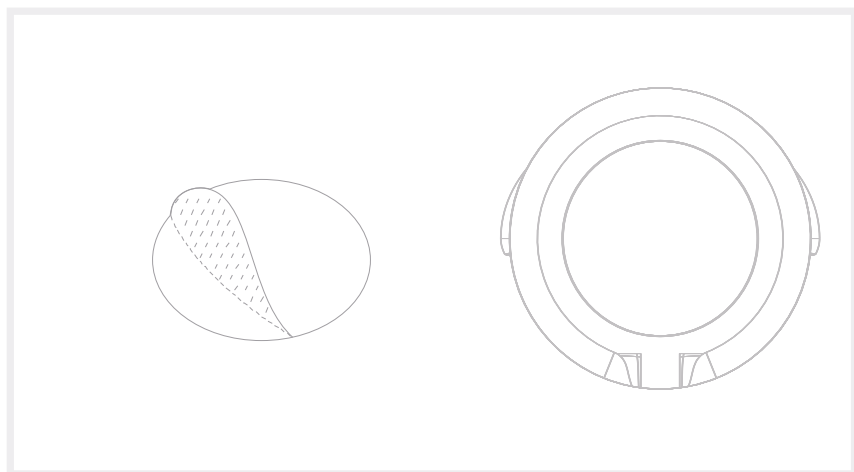

2. Umístěte fotoaparát na čistou rovinu

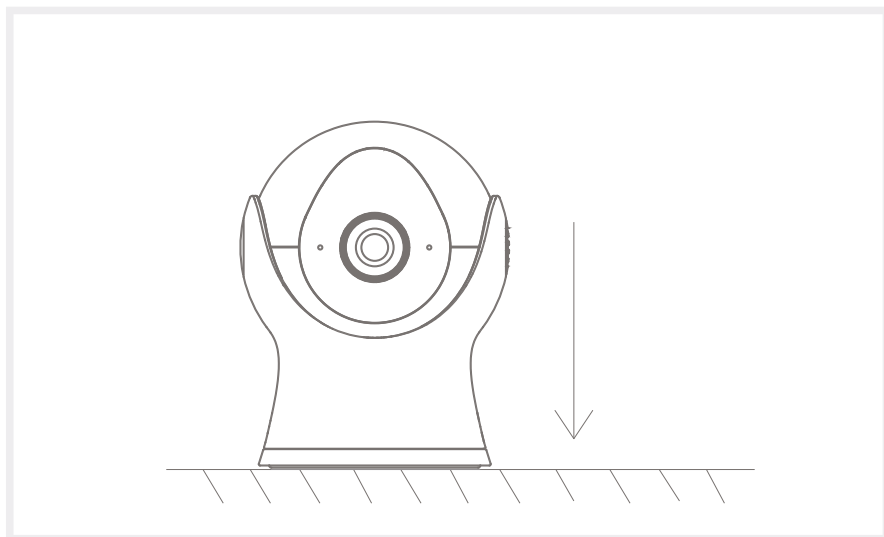

Konfigurace

- Zapojení

Zapojte fotoaparát do zásuvky. Ozve se slyšitelný zvuk se přehraje, když je systém připraven k provozu.

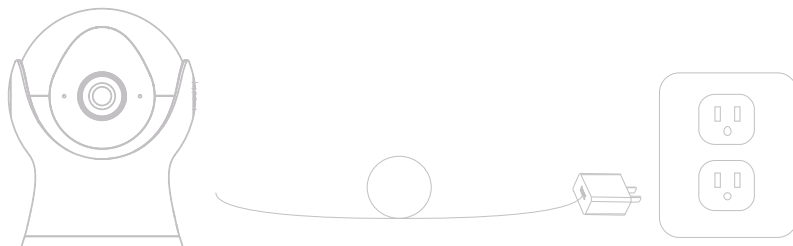

- Přidání stránky
Stáhněte si naši aplikaci Smart Life naskenováním následujících QR kódů nebo vyhledáním v obchodě s aplikacemi. Podle pokynů v aplikaci proveďte finální nastavení.



vaší síť

PODPORA



iPad



iOS



Android



Stáhnout aplikaci
(iOS & Android)

- Registrace
Krok 1 Otevřete aplikaci Smart Life, klikněte na tlačítko "Zaregistrovat se" a vyberte zemi nebo oblast, kde se nachází váš účet. Zadejte legální a platné telefonní číslo nebo e-mailovou adresu a poté klikněte na "Get Verification Code".



Krok 2 Zadejte verifikační kód a vytvořte heslo, které musí být kombinací čísel a písmen, ne méně než 6 číslic. Poté klikněte na tlačítko "Log In".

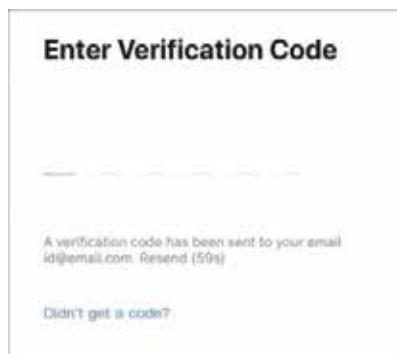

Enter Verification Code

A verification code has been sent to your email id@email.com. Resend (59s)

[Didn't get a code?](#)



Log In

United States of America

Please enter your account

Password

Log In

[Forgot Password](#)

Poznámka: Ujistěte se, že jsou router, kameru a mobilní telefon poblíž.

Konfigurace kódu QR

- Několik upozornění před přidáním zařízení

1. Tato kamera podporuje pouze 2,4GHz síť WiFi, proto se ujistěte, že používáte bezdrátový směrovač, který podporuje pásmo 2,4GHz.

2. Postupujte podle pokynů a zkontrolujte, zda je heslo zadáno správně.

- Proces

Krok 1 Otevřete aplikaci Smart Life, klikněte na tlačítko "+" a vyberte možnost "Video Surveillance".

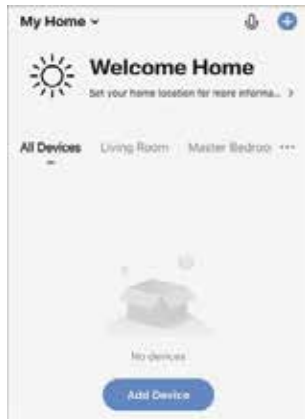

Krok 2 Konfliktujte, že indikátor rychle bliká. Klikněte na "QR Code" a poté na "Next".

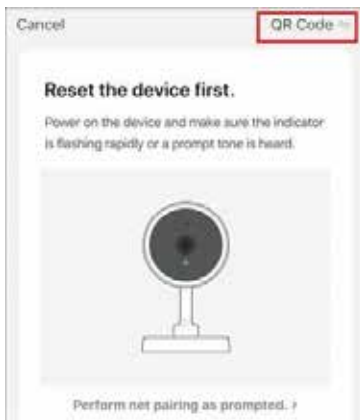

Krok 3 Zadejte heslo WiFi, klikněte na tlačítko "Další" a naskenujte kód QR pomocí tohoto kameru.

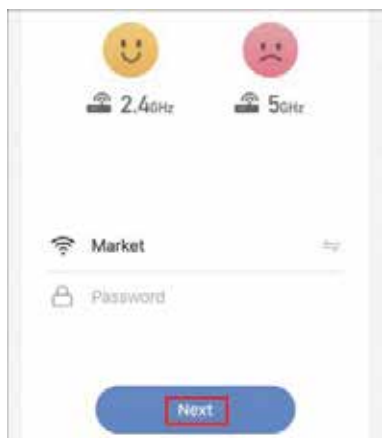

Přibližně 20 cm

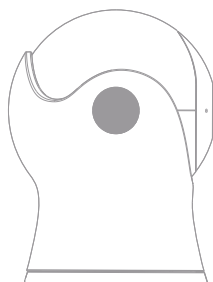

Krok 4 Klikněte na tlačítko "I Heard a Prompt", když zařízení přehraje tón "dong dong dong". A konfiguraci můžete dokončit přibližně za 30 s.

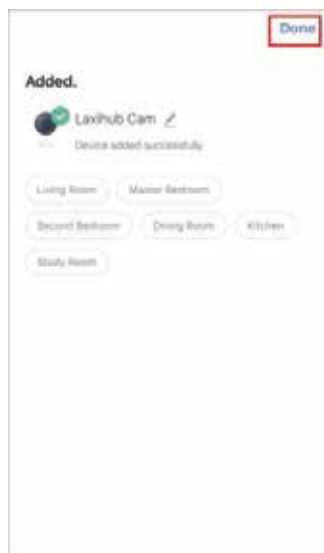

FAQ

Otázka: Pokud během procesu konfigurace sítě není ukazatel průběhu vždy 100%, znamená to, že se přidávání nezdařilo?

Odpověď: Tento fotoaparát podporuje pouze 2,4GHz síť WiFi, ujistěte se prosím, že používáte bezdrátový směrovač, který podporuje pásmo 2,4 GHz.

Otázka: Co dělat, když nelze správně zobrazit živé video?

Odpověď: Můžete zkontrolovat, zda je síť normální. kameru umístít do blízkosti směrovače, a pokud ne, je to doporučujeme zařízení resetovat a znovu přidat.

Otázka: Proč je po resetování stále v seznamu zařízení?

Odpověď: Funkce resetování resetuje pouze síťovou konfiguraci kamery, zatímco ostatní nastavení včetně informací o kameře zůstanou v aplikaci zachována. Chcete-li kameru odstranit, odstraňte ji ze seznamu zařízení v aplikaci.

Otázka: Jak přepnout síť kamery na router?

Odpověď: Nejprve zařízení v aplikaci odeberte a/nebo resetujte a poté zařízení znovu přidejte.

Otázka Proč zařízení neidentifikuje kartu SD?

Odpověď: Doporučujeme vložit kartu SD při vypnutém napájení. Zkontrolujte, zda je karta SD normálně funkční a její formát je FAT32. A SD kartu nelze identifikovat, když není v provozu síť. dobrých podmínkách.

Otázka: Proč nemohu dostávat oznámení pomocí aplikace v mobilním telefonu?

Odpověď: Potvrďte prosím, že aplikace byla po registraci spuštěna na vašem mobilním telefonu a připomínka byla zobrazena byly v aplikaci zapnuty funkce připomínek, a také proveďte připomínkování. se ujistěte, že oznámení a příslušné úřady ve vaší mobilního telefonu byly povoleny.

Funkce

- Video flip

Pro maximální flexibilitu můžete kdykoli překlopit videopřenos na výšku.

- Detekce pohybu

Detekce pohybu vás upozorní na detekci pohybu

- Záznam

Nahrávejte každý okamžik pomocí vysokokapacitní paměťové karty SD.

- Den & noc

Výkonné noční vidění znamená, že vás nic neruší ani v úplné tmě.



Daytime



Night

Ochrana životního prostředí



Elektronický odpad označený v souladu se směrnicí Evropské unie se nesmí ukládat společně s ostatním komunálním odpadem. Podléhá oddělenému sběru a recyklaci na určených místech. Tím, že zajistíte jeho správnou likvidaci, předejdete možným negativním důsledkům pro životní prostředí a lidské zdraví. Systém sběru použitého zařízení je v souladu s místními předpisy o ochraně životního prostředí pro likvidaci odpadu. Podrobnější informace získáte na obecním úřadě, v zařízení na zpracování odpadů nebo v obchodě, kde jste kde byl výrobek zakoupen.



Výrobek splňuje požadavky tzv. směrnic nového přístupu Evropské unie (EU), týkající se otázek bezpečnosti používání, ochrany zdraví a ochrany životního prostředí, které specifikují nebezpečí, jež by měla být zjištěna a odstraněna.

Tento dokument je překladem původní uživatelské příručky vytvořené výrobcem.

Přístroj je vybaven dobíjecí baterií, která je díky své fyzické a chemické struktuře časem a používáním stárne. Výrobce určuje maximální dobu provozu zařízení v laboratorních podmínkách, kde jsou pro přístroj optimální provozní podmínky a kde je možné přístroj baterie je nová a plně nabitá. Provozní doba ve skutečnosti se může lišit od doby deklarované v nabídce a není vadou přístroje, vadou výrobku.

Výrobek musí pravidelně udržovat (čistit) sám uživatel nebo specializované servisní středisko na náklady uživatele. Pokud v návodu k obsluze nejsou uvedeny informace o nutné cyklické údržbě nebo servisních úkonech, je třeba pravidelně, nejméně jednou týdně, vyhodnocovat odchytku fyzického stavu výrobku od fyzicky nového výrobku. Pokud je zjištěna nebo nalezena jakákoliv odchyłka, musí být neprodleně provedena údržba (čištění) nebo servisní opatření. Nebyla-li provedena řádná údržba (čištění) a nebude-li reagováno na zjištěný stav odlišnosti, může dojít k trvalému poškození výrobku. Ručitel neodpovídá za škody vzniklé v důsledku nedbalosti

Akumulátor LI-ION

Zařízení je vybaveno lithium-iontovou baterií LI ION, která díky své fyzikální a chemické struktuře časem a používáním stárne. Výrobce udává maximální dobu provozu zařízení v laboratorních podmínkách, kdy jsou pro zařízení optimální provozní podmínky a samotná baterie je nová a plně nabitá. Provozní doba ve skutečnosti se může lišit od doby deklarované v nabídce a nejedná se o vadu zařízení, ale o vlastnost výrobku. Pro zachování maximální životnosti baterie se nedoporučuje vybití baterii na méně než 3,18 V nebo 15 % celkové kapacity. Nižší hodnoty, například 2,5 V pro článek, jej trvale poškodí a na to se nevztahuje záruka. Pokud baterii nebo celé zařízení nepoužíváte déle než jeden měsíc, nabijte baterii na 50 % a každé dva měsíce pravidelně kontrolujte úroveň nabití. Akumulátor a zařízení skladujte na suchém místě, mimo dosah slunce a negativních teplot.

Akumulátor LIPO

Zařízení je vybaveno baterií LI PO (lithium-polymer), která díky své fyzikální a chemické struktuře časem a používáním stárne. Výrobce udává maximální dobu provozu zařízení v laboratorních podmínkách, kdy jsou pro zařízení optimální provozní podmínky a samotná baterie je nová a plně nabitá. Provozní doba ve skutečnosti se může lišit od doby deklarované v nabídce a nejedná se o vadu zařízení, ale o vlastnost výrobku. Pro zachování maximální životnosti baterie se nedoporučuje vybití baterii na méně než 3,5 V nebo 5 % celkové kapacity. Nižší hodnoty, například 3,2 V pro článek, jej trvale poškodí a na to se nevztahuje záruka. Pokud baterii nebo celé zařízení nepoužíváte déle než jeden měsíc, nabijte baterii na 50 % a každé dva měsíce pravidelně kontrolujte úroveň jejího nabití. Akumulátor a zařízení skladujte na suchém místě, mimo dosah slunce a negativních teplot.

Záruka

Při změnách a/nebo modifikacích výrobku zanikne záruka. Při nesprávném používání tohoto výrobku výrobce nenese odpovědnost za vzniklé škody.

Likvidace

- Likvidaci tohoto produktu provádějte v příslušné sběrně. Nevyhazujte tento výrobek s komunálním odpadem.
- Pro více informací se obraťte na prodejce nebo místní orgány odpovědné za nakládání s odpady.

Dokumentace

Tento produkt byl vyroben a je dodáván v souladu se všemi příslušnými nařízeními a směnicemi platnými ve všech členských státech Evropské Unie. Splňuje také veškeré relevantní specifikace a předpisy v zemi prodeje. Oficiální dokumentaci lze získat na vyžádání. Oficiální dokumentace zahrnuje také (avšak nejenom) Prohlášení o shodě, Bezpečnostní technické listy materiálu a správu o testování produktu.

Vyloučení zodpovědnosti

Design a specifikace výrobku mohou být změněny bez předchozího upozornění. Všechna loga a obchodní názvy jsou registrované obchodní značky příslušných vlastníků a jsou chráněny zákonem.