

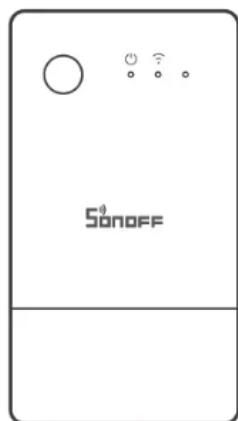

POW OriginElite Smart Power Meter Switch

Uživatelský manuál



POW Origin

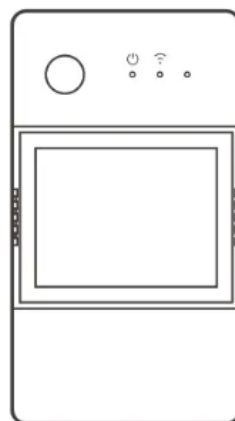

POW Elite

Představení produktu

Původ POW

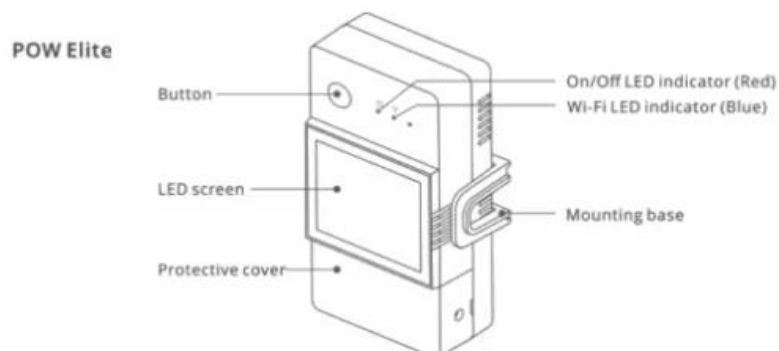
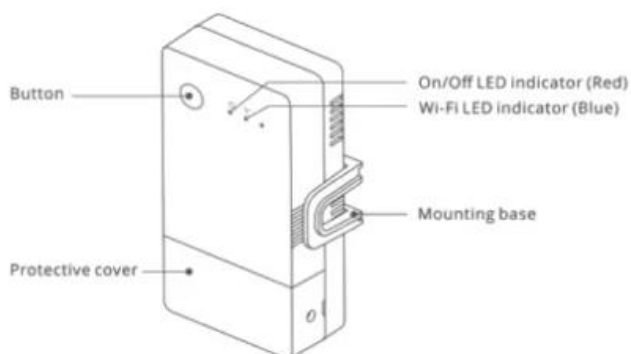

Instrukce stavu indikátoru Wi-Fi LED

Stav LED indikátoru	Stavová instrukce
Modrý LED indikátor bliká (jeden dlouhý a dva krátké)	Režim párování
Modrý LED indikátor svítí	Zařízení je online
Modrý LED indikátor jednou rychle blikne	Nepodařilo se připojit k routeru
Modrý LED indikátor dvakrát rychle zabliká	Připojeno k routeru, ale nepodařilo se připojit k serveru
Modrý LED indikátor třikrát rychle zabliká	Aktualizace firmwaru

Funkce



Remote Control



Power Metering



Over-load Protection



Share Control



Inching Mode



Voice Control



Timer Schedule



LAN Control



Smart Scene



Screen Display
(POW Elite)

Stáhněte si aplikaci eWeLink

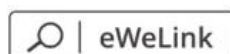

Android™ & iOS

<http://app.coolkit.cc/dl.html>

Pokyny k zapojení

2-1 Odstraňte ochranný kryt

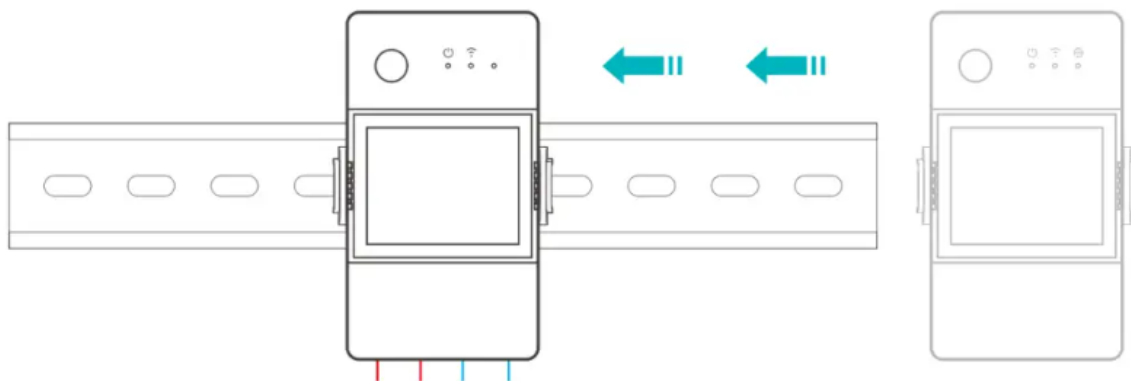
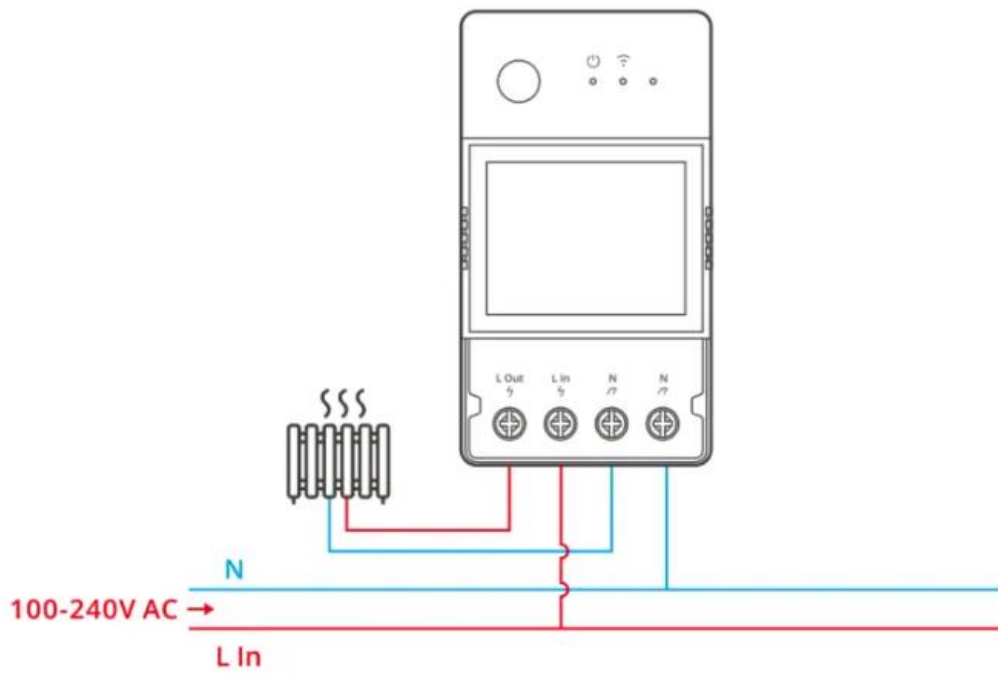
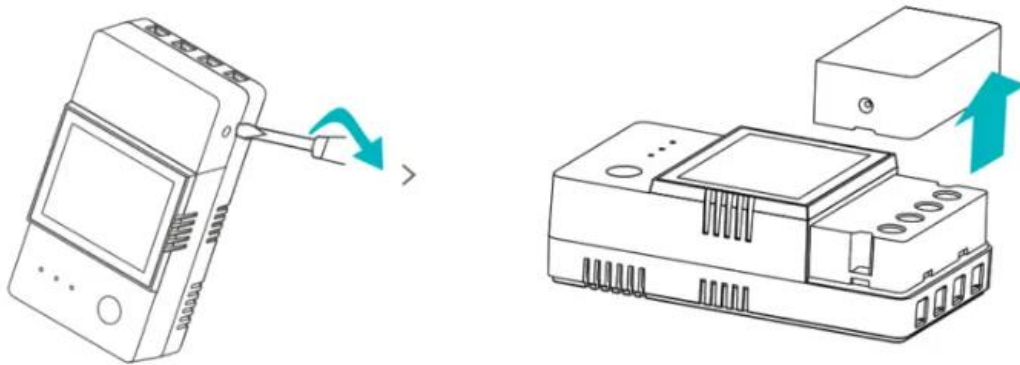

Metoda 1: Bluetooth párování

Přidat zařízení

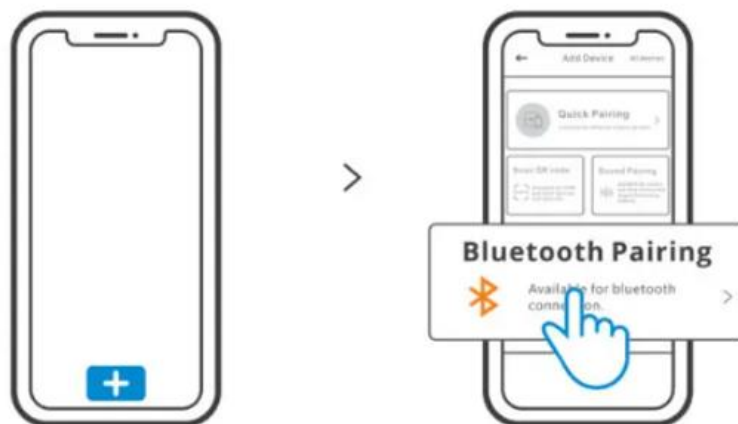

Klepněte na „+“ a vyberte „Bluetooth Pairing“ a poté postupujte podle pokynů v aplikaci. D

Běžné problémy

Selhání párování zařízení Wi-Fi s aplikací eWeLink APP

1. Ujistěte se, že je zařízení v režimu párování. Po třech minutách neúspěšného párování zařízení automaticky ukončí režim párování.
2. Zapněte služby určování polohy a povolte přístup k poloze. Před výběrem sítě Wi-Fi by měly být zapnuty služby určování polohy a povoleno povolení polohy. Oprávnění k informacím o poloze se používá k získání informací o seznamu Wi-Fi. Pokud kliknete na Zakázat, nebudete moci přidávat zařízení.
3. Ujistěte se, že vaše síť Wi-Fi běží v pásmu 2.4 GHz.
4. Ujistěte se, že jste zadali správné SSID a heslo Wi-Fi, neobsahují žádné speciální znaky. Chybné heslo je velmi častým důvodem selhání párování.
5. Zařízení se musí při párování dostat do blízkosti routeru, aby byl přenosový signál dobrý.

WI-Fi devices “Offline” Issue, Please check the following problems by the Wi-Fi LED indicator status:

Kontrolka LED blikne každé 2 sekundy, což znamená, že se vám nepodařilo připojit k routeru.

1. Možná jste zadali nesprávné SSID a heslo Wi-Fi.
2. Make sure that your WI-FI SSID and password don't contain special characters, for example, hebrejské, arabské znaky, náš systém nedokáže rozpoznat tyto znaky a pak se nepodaří připojit k Wi-Fi.
3. Možná má váš router nižší přenosovou kapacitu. 4. Možná je síla Wi-Fi slabá. Váš router je příliš daleko od vašeho zařízení nebo mezi routerem a zařízením může být nějaká překážka, která blokuje přenos signálu.

Kontrolka LED dvakrát opakovaně blikne, což znamená, že se vám nepodařilo připojit k serveru: